

Bedienungs- und Wartungsanleitung für
Schwerlast-Straßenkappe für Ventile und Schieber
für vielbefahrene Straßen mit schweren Lasten
Best.-Nr. 187-02, 207-02

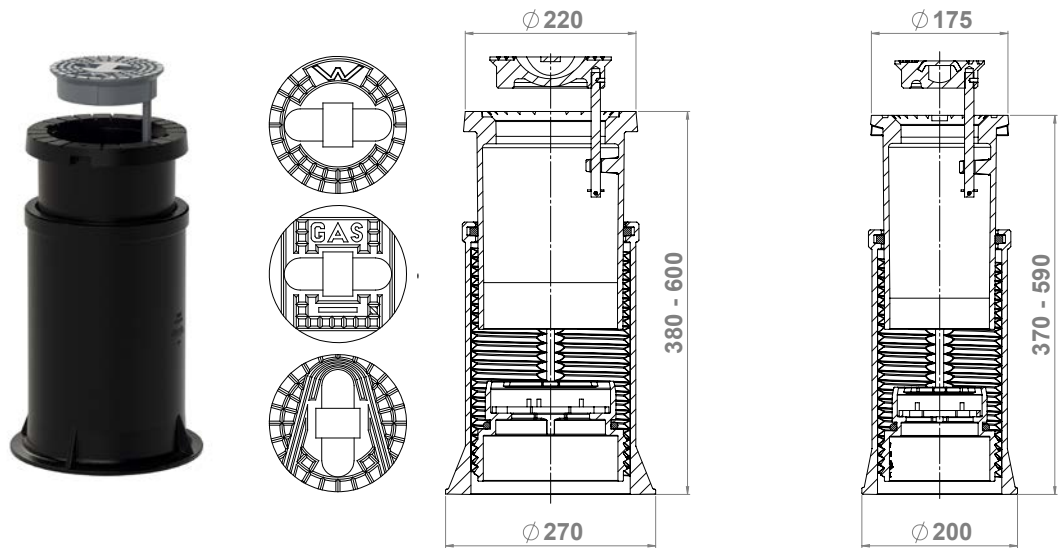

1. Bestimmungsgemäße Verwendung / Produktbeschreibung:



Medium:

Trinkwasser / Gas / Abwasser

Material:

Kappe / Ziehring: GJS-400, schwarz getaucht
Gewinding / Deckel: GJS-400, Hawle-Epoxy-Pulverbeschichtung
Haltestift: nichtrostender Stahl
Abstreifer / O-Ring: Elastomer
Einhängeplatten / Clips: PE

Beschreibung:

Die Hawle Schwerlast-Straßenkappe für Ventile und Schieber ist für den Einbau in bituminöse Verkehrsflächen mit hohen Belastungen zu verwenden. Der Ziehring der Schwerlast-Straßenkappe ermöglicht einen großen Verstellbereich.

Beim Einwalzen entsteht zwischen Ziehring und Asphaltsschicht ein Verbund.

Durch den integrierten und individuell bauseits einstellbaren Gewinding entsteht zwischen Ziehring und Gewinding eine formschlüssige Verbindung, somit kann ein Lastabtrag von Ziehring auf den Gewinding erfolgen.

Über die Gewindeverbindung des Gewinderings und der Grundkappe wird anschließend die Verkehrslast auf die Grundkappe verteilt. Dadurch wird die Lastverteilung gleichmäßig auf die Tragplatte übertragen und anschließend in den Unterbau der Straße weitergeleitet. Die Straßenkappe verbindet somit die Vorteile von Einwalzkappen mit denen von starren Straßenkappen. Gegenüber herkömmlichen Straßenkappen vermindert zudem der Schrägsitz an Deckel und Kappe die Klapperneigung des Deckels.

Um einerseits Kontaktkorrosion zwischen Deckel und Kappe zu vermeiden und andererseits eine einfache Lösbarkeit des Deckels zu gewährleisten, ist dieser pulverbeschichtet.

Der Deckel ist über einen Haltestift mit Splint und Unterlegscheibe mit der Kappe verbunden. Ein Richtungspfeil befindet sich auf dem Ziehring.

Baugröße: in Anlehnung an DIN 4057 (Ventilkappe) und DIN 4056 (Schieberkappe)

Bei Verlegung, Einbau und Wartung sind die gültigen Normen und Regelwerke, Unfallverhütungsvorschriften und die Vorschriften der Berufsgenossenschaften zu beachten und einzuhalten.



Verlegung, Einbau und Wartung sollte nur von entsprechendem Fachpersonal vorgenommen werden.

Aufbau

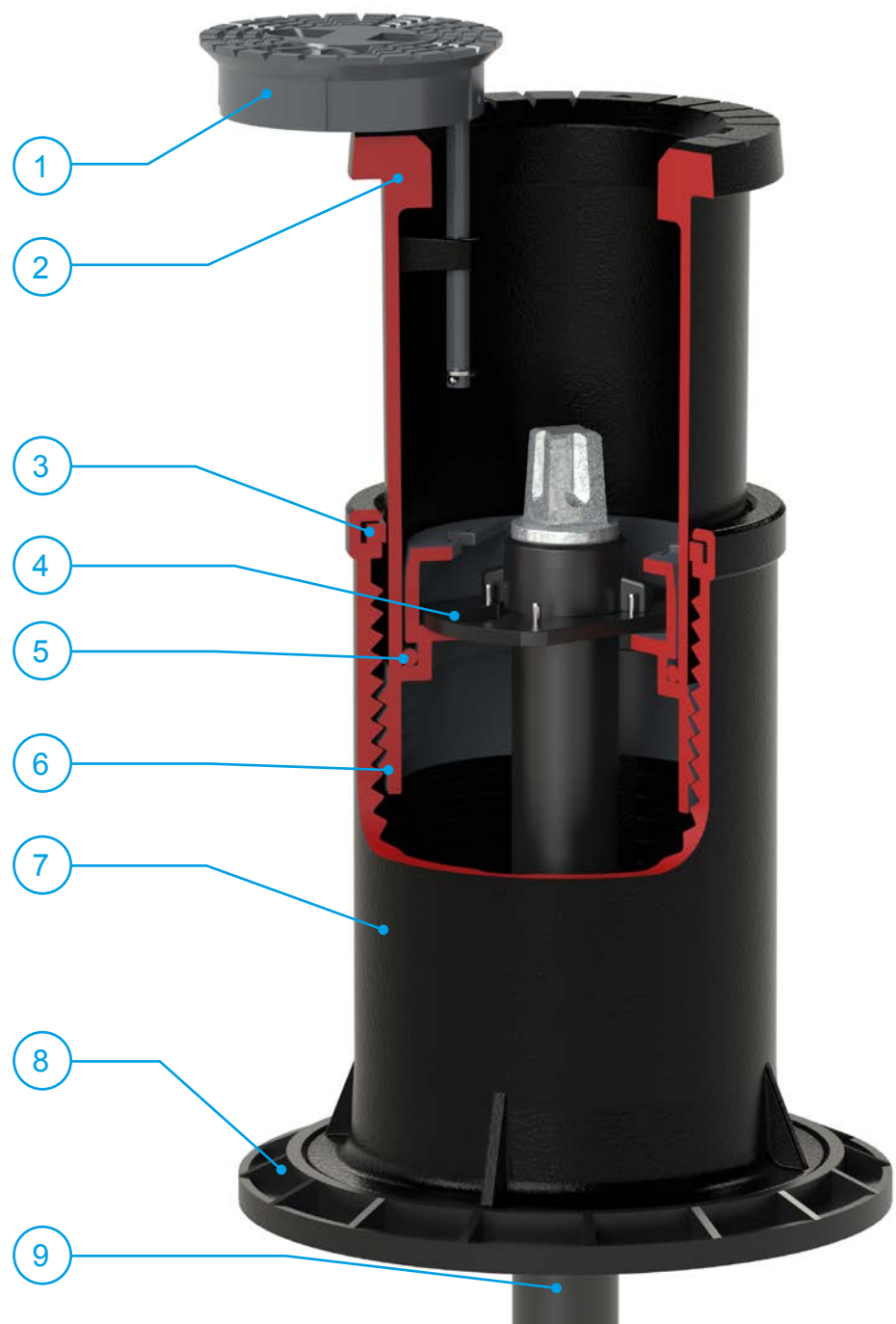
Nr.	Kurzbezeichnung	Material
1	Deckel	Guss
2	Ziehring	Guss
3	Abstreifer (Schmutzabdichtung)	Elastomer
4	Einhängeplatten/Clips	PE
5	O-Ring	Elastomer
6	Gewinding	Guss
7	Grundkappe	Guss
8	Tragplatte (nicht im Lieferumfang enthalten)	
9	Hawle Einbaugarnitur (nicht im Lieferumfang enthalten)	



Positionierung der Einbaugarnitur durch folgende Möglichkeiten:

Einhängeplatte zu Gewinding Standard (im Lieferumfang enthalten)	Ebg-Clip Zubehör für diverse Fremdfabrikate auf Anfrage, die Verwendbarkeit muss im Einzelfall geprüft werden
	

Zubehör:

	Universal-Tragplatte für Schieber- und Ventilkappe Best.Nr. 204-00	Tragplatte aus Beton für Schieberkappe Best.Nr. 204-02	Ziehwerkzeug Best.Nr. 597-00	Werkzeug zu Schwerlast-Straßenkappe 597-02 Best.Nr. 597 187 9000 V Best.Nr. 597 207 9000 S
				
Material	Polyamid, glasfaserverstärkt	Beton	Stahl	Edelstahl
Beschreibung	Die Universaltragplatte für Ventilkappen (nach DIN 4057) und Schieberkappen (nach DIN 4056) dient einerseits zur Zentrierung der Straßenkappen und andererseits zur sicheren Fixierung der Hawle-Teleskop-Einbaugarnituren. Durch die runde Form ist diese auch bei beengten Einbausituationen anwendbar.	Die Tragplatte für Schieberkappen (nach DIN 4056) dient einerseits zur Zentrierung der Kappen und andererseits zur sicheren Fixierung der Hawle-Teleskop-Einbaugarnituren. Einbauhöhe: 55 mm	Das Ziehgerät dient zur Höhenverstellung der Strassenkappe.	Das Verstellwerkzeug dient zur Höhenverstellung des Gewinderings in der Hawle Schwerlast-Straßenkappe. Die verstellbare, einwalzbare Kappe wird zu einer starren Straßenkappe.

3. Montage / Einbau

Allgemeine Informationen:

- Straßenkappe und Tragplatte ausreichend tief setzen.
- Die Oberkante der Straßenkappe muss so gesetzt werden, dass je nach Einbausituation jederzeit die Möglichkeit besteht sie durch alle Schichten zu ziehen.
Zur Höhenverstellung kann das Ziehwerkzeug Best.Nr. 597-00 verwendet werden (siehe Zubehör oben).
- Gesamtmaß von Kappe und Tragplatte beachten:

Ventilkappe Best.Nr. 187-02	Schieberkappe Best.Nr. 207-02
370mm + 20mm	380 mm + 20 mm

- Planum um die Straßenkappe bzw. unterhalb der Tragplatte ausreichend verdichten
- Tragschicht, Binderschicht und Deckschicht nach Einbauanleitung um Straßenkappe einbringen. Ziehring jeweils freimachen, hochziehen, mit Asphalt unterfüttern (ca. 1 – 2 cm über OK-Schicht) und einwalzen.
- Bei zeitversetztem Schichtaufbau, Straßenkappe von voriger Schicht freimachen, um den Ziehring hochziehen zu können. Einwalzvorgang anschließend je Schicht wie beschrieben durchführen.

Einbauanleitung:

1. Einhängen der EBG in der Platte / den Clips im Gewinding

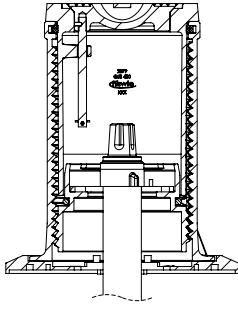

2. Einbau der Kappe in die Frostschuttschicht

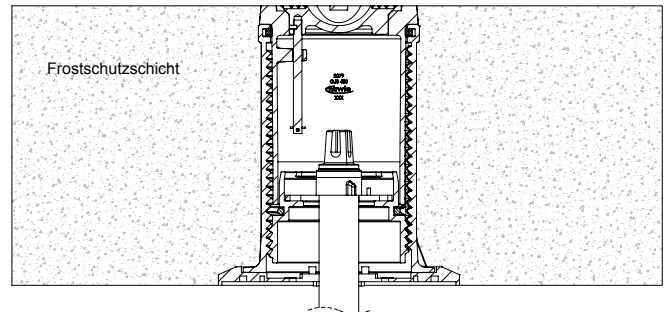

3. Kappe mit Tragschicht

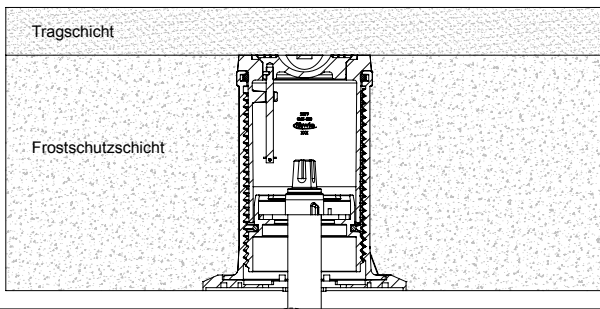

4. Kappe mit freigemachter Tragschicht

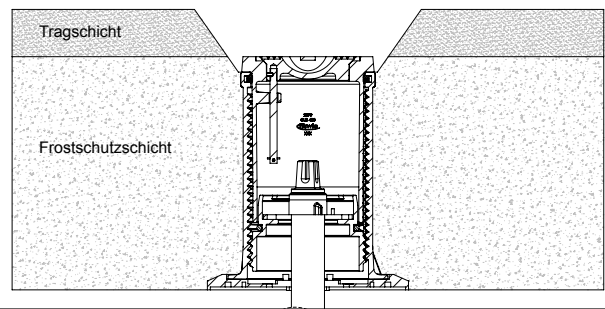

5. Kappe auf Höhe Tragschicht gesetzt und freigemacht

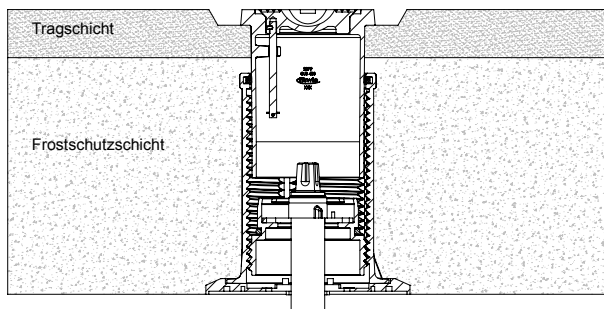

6. Kappe mit Binderschicht

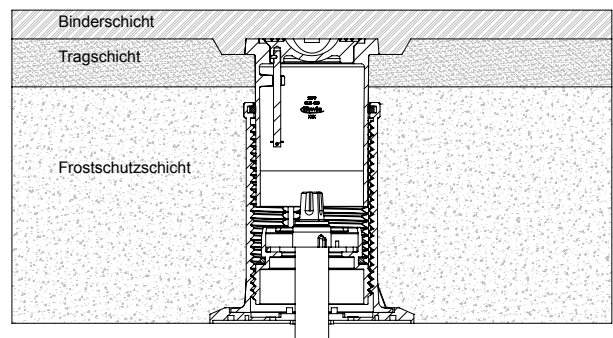

7. Kappe mit freigemachter Binderschicht

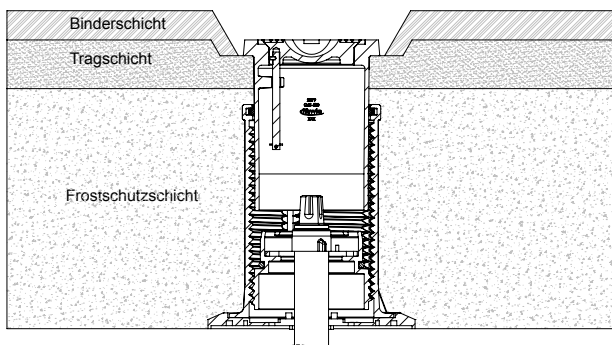

8. Kappe auf Höhe Binderschicht gesetzt und freigemacht

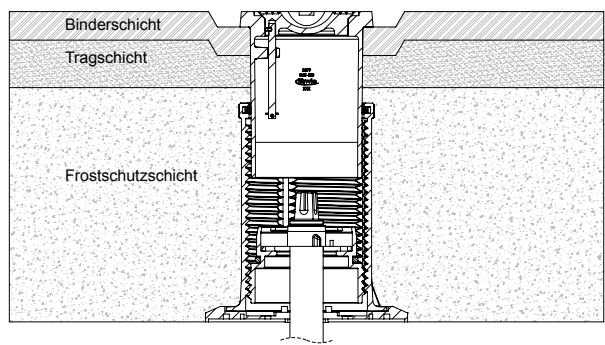

9. Kappe mit Deckschicht

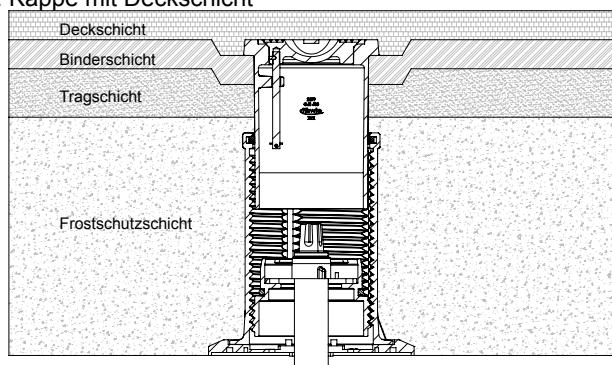

10. Kappe mit freigemachter Deckschicht

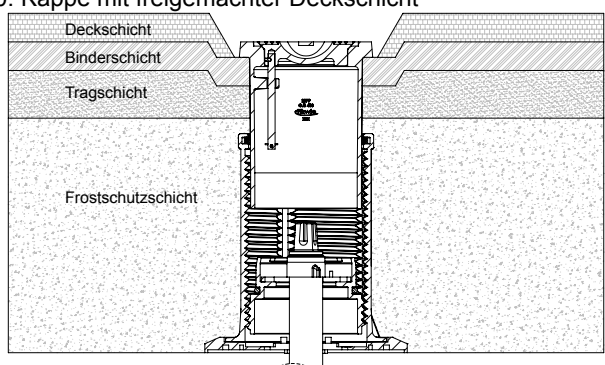

11. Kappe auf Höhe Deckschicht gesetzt

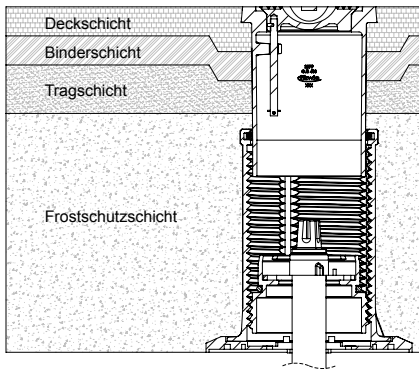

12. Gewindering mit Werkzeug nach oben schrauben

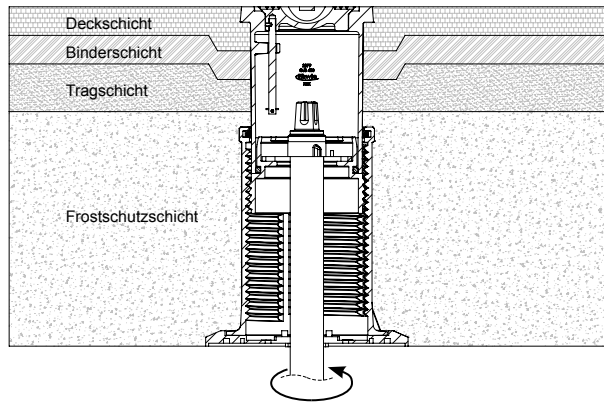

! **ACHTUNG: unbedingt beachten!**

Nach einer Setzzeit von 2-4 Monaten und fertiger Asphaltierung, wird mithilfe des Werkzeugs Best.Nr. 597-02 (siehe Zubehör) der Gewindering bis Anschlag nach oben geschraubt.

Der Gewindering ist oben. Die verstellbare, einwalzbare Kappe wird zu einer starren Straßenkappe.



Sollten Sie noch Fragen haben oder weitergehende Informationen benötigen, wenden Sie sich bitte an:

Hawle Armaturen GmbH
 - Anwendungstechnik -
 Liegnitzer Str. 6
 83395 Freilassing
 Telefon: +49 (0)8654 6303-0
 Telefax: +49 (0)8654 6303-222
 E-Mail: info@hawle.de
 Internet: www.hawle.de