

Technische Merkmale

Medium
Trinkwasser

Max. Betriebsdruck
Trinkwasser: 16 bar

Material
Hydrantenkopf: seewasserbeständige Aluminiumlegierung, UV-beständig beschichtet
Säule: dickwandiges Rohr aus nichtrostendem Stahl, mit einer Hawle Epoxy-Pulverbeschichtung bis zur Sollbruchstelle
Betätigungsgestänge/Spindel: nichtrostender Stahl

Beschreibung
Hawle-Überflurhydranten werden ausschließlich aus hochwertigen nichtrostenden Werkstoffen hergestellt. Die Materialwahl gewährleistet eine hohe Funktionalität und

ein gleichbleibend gutes Aussehen bei allen Umweltsituationen (Salzstreuung, Industriegebiete, Küstenregionen). Einen weiteren Vorteil bietet der Hydrantkopf. Dieser kann zur Ausrichtung der Abgänge, selbst im eingebauten Zustand, in jede Zwischenstellung von 0° bis 360° gebracht werden.

Die Sollbruchstelle gewährleistet, dass der geschlossene Hydrant im Unfallfall dicht verschlossen bleibt. Ersatzschrauben zur raschen Wiederinstandsetzung befinden sich unter der Betätigungskappe. Die Ersatzschrauben sind mit einem maximalen Drehmoment von 60 Nm anzuziehen - Drehmomentschlüssel verwenden. Gemäß DVGW VP 325 ist der Hydrant so einzubauen, dass die Sollbruchstelle ca. 120 mm (+/- 80) über Geländeneiveau zu liegen kommt.

Vorteile ergeben sich auch bei Lagerung, Transport und Einbau. Die verwendeten Materialien weisen ein vergleichsweise wesentlich geringeres Gewicht als herkömmliche Überflurhydranten aus Guss auf.

Die Durchflussmenge bei einem Differenzdruck von 1 bar liegt bei allen Hawle-Überflurhydranten über dem in der EN 14384 geforderten Wert.

Hydrantkopf: rot, RAL 3003
Festkupplungen: nach DIN 14317/14318/14319
Abgang: Flansch gemäß EN 1092-2
Definierter Anschlag beim Öffnen und Schließen
Entleerung: gemäß DIN EN 1074-6
CE-Kennzeichnung nach EN 14384

Best.-Nr.	Medium	*)	DN	RD	A-Abgang	B-Abgang	C-Abgang	Anschluss	h1	h2	h3	h4	Gewicht
5190801002	●		80	1,00 m	-	1	2	Flansch DN 80	1000 mm	800 mm	425 mm	1880 mm	59,00 kg
5190801003	●		80	1,00 m	-	2	-	Flansch DN 80	1000 mm	800 mm	-	1880 mm	58,00 kg
5190801252	●		80	1,25 m	-	1	2	Flansch DN 80	1000 mm	800 mm	425 mm	2130 mm	65,00 kg
5190801253	●		80	1,25 m	-	2	-	Flansch DN 80	1000 mm	800 mm	-	2130 mm	63,00 kg
5190801502	●		80	1,50 m	-	1	2	Flansch DN 80	1000 mm	800 mm	425 mm	2380 mm	70,00 kg
5190801503	●		80	1,50 m	-	2	-	Flansch DN 80	1000 mm	800 mm	-	2380 mm	68,00 kg
5190811003	●	1)	80	1,00 m	-	2	-	Spitzende DN 80	1000 mm	800 mm	-	2380 mm	59,00 kg
5190811253	●	1)	80	1,25 m	-	2	-	Spitzende DN 80	1000 mm	800 mm	-	2262 mm	63,00 kg
5190811503	●	1)	80	1,50 m	-	2	-	Spitzende DN 80	1000 mm	800 mm	-	2512 mm	67,00 kg
5191001002	●		100	1,00 m	1	2	-	Flansch DN 100	1000 mm	800 mm	425 mm	1880 mm	64,00 kg
5191001003	●		100	1,00 m	-	2	-	Flansch DN 100	1000 mm	800 mm	-	1880 mm	62,00 kg
5191001252	●		100	1,25 m	1	2	-	Flansch DN 100	1000 mm	800 mm	425 mm	2130 mm	68,00 kg
5191001253	●		100	1,25 m	-	2	-	Flansch DN 100	1000 mm	800 mm	-	2130 mm	66,00 kg
5191001502	●		100	1,50 m	1	2	-	Flansch DN 100	1000 mm	800 mm	425 mm	2380 mm	72,00 kg
5191001503	●		100	1,50 m	-	2	-	Flansch DN 100	1000 mm	800 mm	-	2380 mm	69,00 kg

1) Bei Ausführung mit BAIO®-Spitzende ist eine Schmutz- und Verdrehsicherung (Best.-Nr. 490 080 0800) zu verwenden.
Hydrantkopf in jeder gewünschten RAL-Farbe möglich - Preis auf Anfrage.
Druckanzeige am Hydrantkopf auf Anfrage gegen Aufpreis möglich.

Produktergänzungen:

Schmutz- und Verdrehsicherung siehe Kapitel 5.4, Sickererelement für Hydranten siehe Kapitel 4.5, Bedienschlüssel siehe Kapitel 17.1

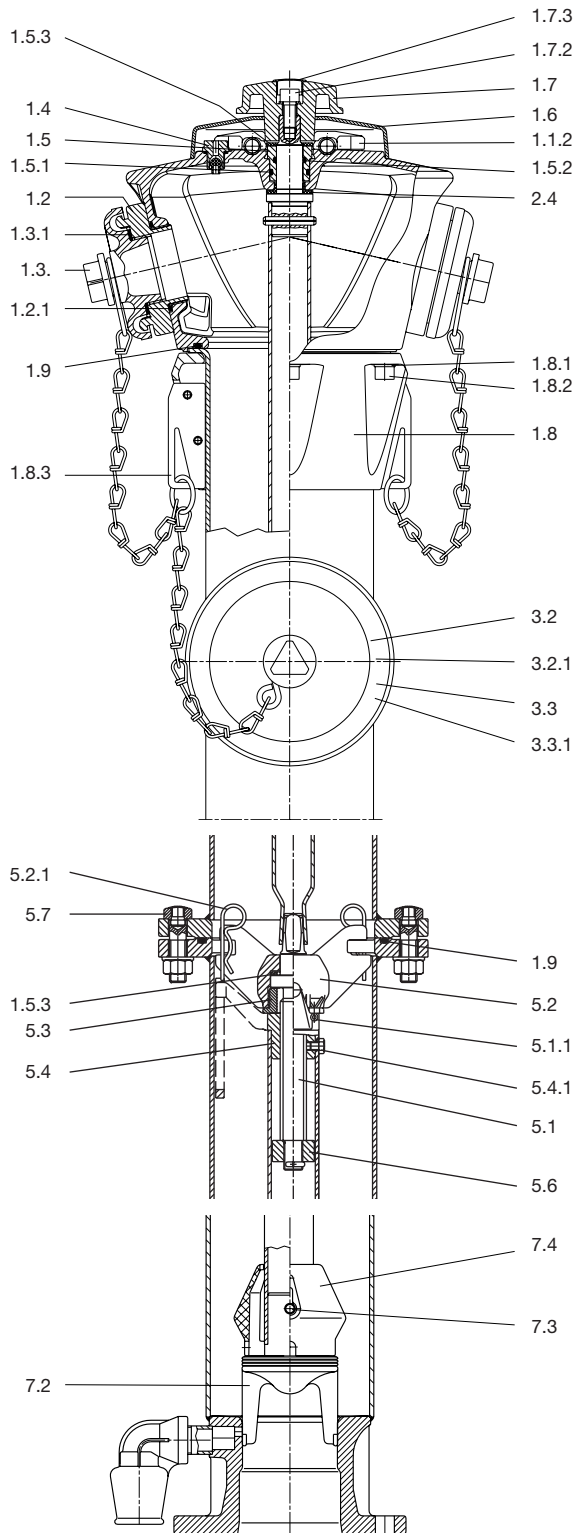

Pos.	Bezeichnung
1.1.2	Schraubenhalter
1.2	B-Festkupplung
1.2	C-Festkupplung
1.2.1	O-Ring für B-Kupplung
1.2.1	O-Ring für C-Kupplung
1.3	Kappe für B-Kupplung
1.3	Kappe für C-Kupplung
1.3.1	Dichtung für B-Kappe
1.3.1	Dichtung für C-Kappe
1.4	Belüftungsventil
1.5	O-Ring-Träger
1.5.1	O-Ring
1.5.2	O-Ring
1.5.3	Gleitscheibe
1.6	Haube
1.7	Betätigungskappe
1.7.2	Innensechskantschraube
1.7.3	Verschlusspfropfen
1.8	Spannring
1.8.1	Scheibe
1.8.2	Innensechskantschraube
1.8.3	Befestigungslasche
1.9	O-Ring
2.4	Bundgleitscheibe
3.2	A-Festkupplung
3.2	B-Festkupplung
3.2.1	O-Ring für A-Kupplung
3.2.1	O-Ring für B-Kupplung
3.3	Kappe für A-Kupplung
3.3	Kappe für B-Kupplung
3.3.1	Dichtung für A-Kappe
3.3.1	Dichtung für B-Kappe
5.1	Spindel
5.1.1	Splint
5.2	Spindelhalter
5.2.1	Federvorstecker
5.3	Sicherungsschraube
5.4	Spindelmutter
5.4.1	Sechskantschraube
5.6	Anschlagmutter
5.7	Sechskantschraube mit Sollbruchstelle
7.2	Ventilkegel
7.3	Sicherungsstift
7.4	Strömungsgeber