

Technische Merkmale

Medium

Trinkwasser

Max. Betriebsdruck

Trinkwasser: 16 bar

Material

Hydrantenkopf: seewasserbeständige Aluminiumlegierung, UV-beständig beschichtet

Säule: dickwandiges Rohr aus nichtrostendem Stahl, mit einer Hawle

Epoxy-Pulverbeschichtung

Betätigungsgestänge/Spindel:

nichtrostender Stahl

Beschreibung

Hawle-Überflurhydranten werden ausschließlich aus hochwertigen nichtrostenden Werkstoffen hergestellt. Die Materialwahl gewährleistet eine hohe Funktionalität und ein gleichbleibend gutes Aussehen bei allen Umweltsituationen (Salzstreuung, Industriegebiete, Küstenregionen).

Einen weiteren Vorteil bietet der Hydrantenkopf. Dieser kann zur Ausrichtung der Abgänge, selbst im eingebauten Zustand, in jede Zwischenstellung von 0° bis 360° gebracht werden.

Vorteile ergeben sich auch bei Lagerung, Transport und Einbau. Die verwendeten Materialien weisen ein vergleichsweise

wesentlich geringeres Gewicht als herkömmliche Überflurhydranten aus Guss auf.

Die Durchflussmenge bei einem Differenzdruck von 1 bar liegt bei allen Hawle-Überflurhydranten über dem in der EN 14384 geforderten Wert.

Hydrantenkopf: rot, RAL 3003

Festkupplungen: nach DIN 14317 / 14318 / 14319

Abgang: Flansch gemäß EN 1092-2
Definierter Anschlag beim Öffnen und Schließen

Entleerung: gemäß DIN EN 1074-6
CE-Kennzeichnung nach EN 14384

Best.-Nr.	Medium	DN	RD	A-Abgang	B-Abgang	C-Abgang	h1	h2	h3	h4	Gewicht
5150801001	●	80	1,00 m	-	1	2	1000 mm	800 mm	425 mm	1880 mm	53,00 kg
5150801251	●	80	1,25 m	-	1	2	1000 mm	800 mm	425 mm	2130 mm	58,00 kg
5150801501	●	80	1,50 m	-	1	2	1000 mm	800 mm	425 mm	2380 mm	63,00 kg
5151001001	●	100	1,00 m	1	2	-	1000 mm	800 mm	425 mm	1880 mm	55,00 kg
5151001251	●	100	1,25 m	1	2	-	1000 mm	800 mm	425 mm	2130 mm	61,00 kg
5151001501	●	100	1,50 m	1	2	-	1000 mm	800 mm	425 mm	2380 mm	66,00 kg

Hydrantenkopf in jeder gewünschten RAL-Farbe möglich - Preis auf Anfrage.
Druckanzeige am Hydrantenkopf auf Anfrage gegen Aufpreis möglich.

Produktergänzungen:

Sickerelement für Hydranten siehe Kapitel 4.4, Bedienschlüssel siehe Kapitel 7

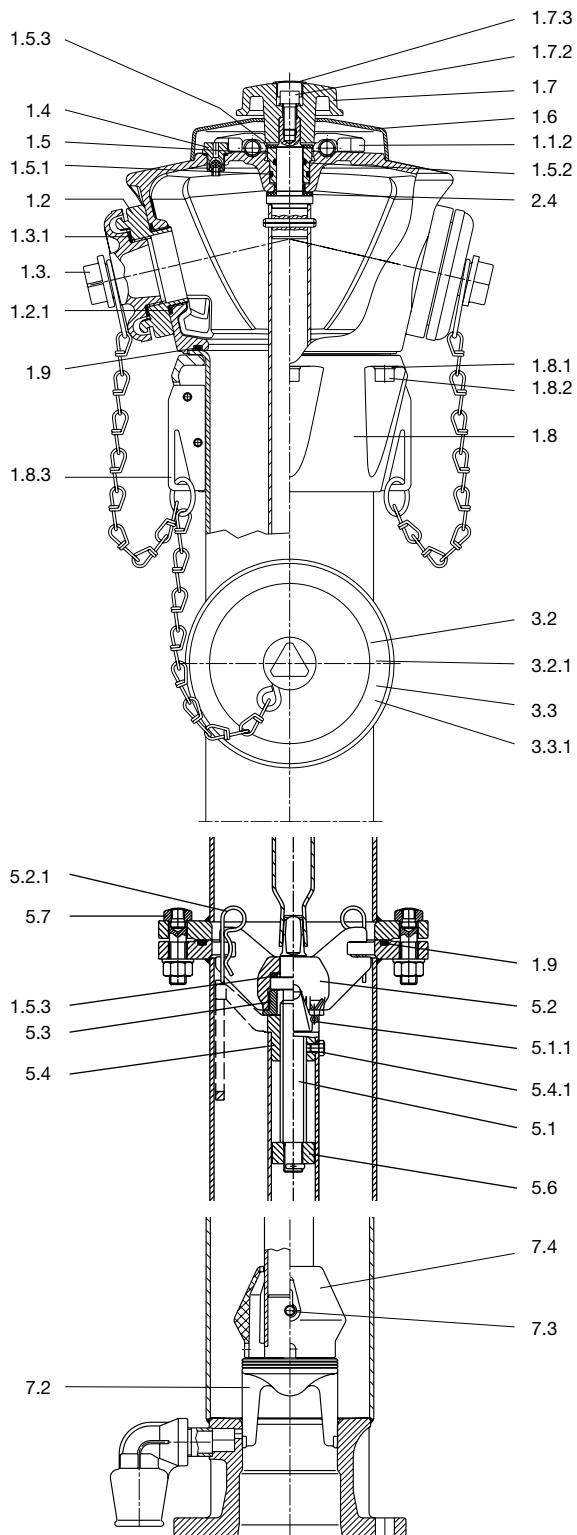

Pos.	Bezeichnung
1.1.2	Schraubenhalter
1.2	B-Festkupplung
1.2	C-Festkupplung
1.2.1	O-Ring für B-Kupplung
1.2.1	O-Ring für C-Kupplung
1.3	Kappe für B-Kupplung
1.3	Kappe für C-Kupplung
1.3.1	Dichtung für B-Kappe
1.3.1	Dichtung für C-Kappe
1.4	Belüftungsventil
1.5	O-Ring-Träger
1.5.1	O-Ring
1.5.2	O-Ring
1.5.3	Gleitscheibe
1.6	Haube
1.7	Betätigungskappe
1.7.2	Innensechskantschraube
1.7.3	Verschlusspfropfen
1.8	Spannring
1.8.1	Scheibe
1.8.2	Innensechskantschraube
1.8.3	Befestigungslasche
1.9	O-Ring
2.4	Bundgleitscheibe
3.2	A-Festkupplung
3.2	B-Festkupplung
3.2.1	O-Ring für A-Kupplung
3.2.1	O-Ring für B-Kupplung
3.3	Kappe für A-Kupplung
3.3	Kappe für B-Kupplung
3.3.1	Dichtung für A-Kappe
3.3.1	Dichtung für B-Kappe
5.1	Spindel
5.1.1	Splint
5.2	Spindelhalter
5.2.1	Federvorstecker
5.3	Sicherungsschraube
5.4	Spindelmutter
5.4.1	Sechskantschraube
5.6	Anschlagmutter
5.7	Sechskantschraube mit Sollbruchstelle
7.2	Ventilkegel
7.3	Sicherungsstift
7.4	Strömungsgeber