

Technische Merkmale

Medium
Abwasser

Max. Betriebsdruck
Abwasser: 16 bar

Material
Schacht: PE
BEV: siehe Best.-Nr. 986-00
Auslassbogen: PE mit Schmutzsieb

Beschreibung

Die Be- und Entlüftungsgarnitur besteht aus einem PE-Schacht mit Absperrereinrichtung und einem Be- und Entlüftungsventil. Durch die kompakte Bauweise ersetzt die BEG aufwändige, wartungsintensive Schachtbauwerke. Sämtliche Wartungsarbeiten können von der Geländeoberkante durchgeführt werden. Somit werden die Gefahren, die beim Begehen von Schächten auftreten, vermieden.

Das Be- und Entlüftungsventil mit einzigartiger Rollmembran-Technik ist für die Entlüftung großer Luftmengen unter Betriebsdruck bestens geeignet. Der Dichtsitz kommt nicht in Kontakt mit dem Medium. Das BEV arbeitet stufenlos von 0 bis 16 bar und dichtet selbst im drucklosen Zustand einwandfrei ab. Durch Rollmembran und Federmechanismus werden zudem Druckstöße gedämpft.

Das BEV besitzt zwei Spülanschlüsse, die bis zur Unterkante der Kunststoffabdeckung hochgezogen sind. Durch Anschluss eines Spülschlauchs können leichte Verschmutzungen aus dem BEV herausgespült werden. Bei größeren Verschmutzungen kann das BEV über einen Bajonettverschluss einfach ausgebaut werden.

Die Absperrereinheit wird mit dem Schlüsselrohr durch eine Halbumdrehung geöffnet und geschlossen. Zur Betätigung des Schlüsselrohrs ist ein herkömmlicher Schieberschlüssel zu verwenden.

Max. Entlüftungsleistung: 440 m³/h
Betriebsbereich: stufenlos von 0 - 16 bar
unterer Abgang: Flansch DN 80 mit Gewindebolzen (70 mm) oder BAIO®-Spitzende DN 80 (Schmutz- und Verdrehsicherung erforderlich)

Sonderfunktionen auf Anfrage:

- nur Entlüftung oder nur Belüftung
- Best.- Nr.: 985 300 0000
- Entlüftungsstopp: für druckluftgespülte Leitungen

Best.-Nr.	Medium *)	Betriebsbereich	RD	Anschluss	B	H	Bezeichnung	Gewicht
9850800124	● 2)	0 - 16 bar	1,25	Spitzende DN 80	455 mm	1050 mm	-	62,00 kg
9850800154	● 2)	0 - 16 bar	1,50	Spitzende DN 80	455 mm	1300 mm	-	80,00 kg
9851800104	● 1)	0 - 16 bar	1,00	Flansch DN 80	455 mm	740 mm	-	58,00 kg
9851800124	● 1)	0 - 16 bar	1,25	Flansch DN 80	455 mm	990 mm	-	62,00 kg
9851800154	● 1)	0 - 16 bar	1,50	Flansch DN 80	455 mm	1240 mm	-	80,00 kg

1) mit Gewindebolzen (70 mm)

2) Bei Ausführung mit BAIO®-Spitzende ist eine Schmutz- und Verdrehsicherung (Best.-Nr. 490 080 0800) zu verwenden.

Ausführung mit BEV-Gehäuse aus nichtrostendem Stahl oder in Blau auf Anfrage.

Produktergänzungen:

Schmutz- und Verdrehsicherung siehe Kapitel 1.3, Entlüftungsstopp siehe Kapitel 3.3, Hinweisschilder siehe Kapitel 3.3, Spülgarnitur siehe Kapitel 3.3, Ventilaushebevorrichtung siehe Kapitel 3.3, Bedienschlüssel siehe Kapitel 7, Straßenkappen siehe Kapitel 8.2, Tragplatten siehe Kapitel 8.4

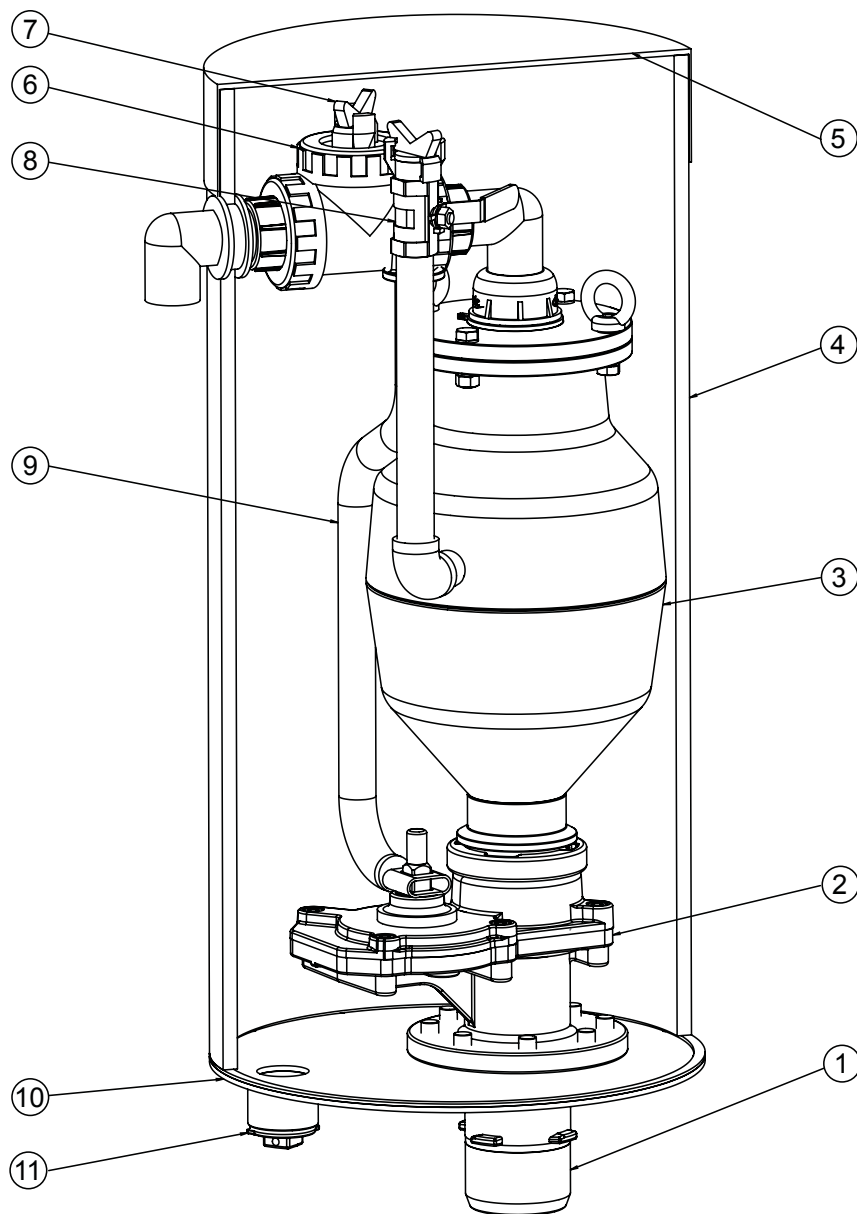

Nr.	Bauteil	Material
1	Spitzende DN 80 oder Flansch DN 80 mit Gewindebolzen	GJS-400, Hawle-Epoxy-Pulverbeschichtung
2	Absperrereinrichtung	GJS-400, Hawle-Epoxy-Pulverbeschichtung
3	Be- und Entlüftungsventil (986-00)	Stahl - Hawle-Epoxy-Pulverbeschichtung oder nichtrostender Stahl
4	Schachtrohr	PE

5	Deckel	PE
6	Dreiwege-Kugelhahn	PVC
7	Schlauchkupplung	PA
8	Kugelhahn	nichtrostender Stahl
9	Schlüsselrohr	nichtrostender Stahl
10	Bodenplatte	Stahl - Hawle-Epoxy-Pulverbeschichtung
11	ZAK®-Stopfen	GJS-400, Hawle-Epoxy-Pulverbeschichtung